

(Apertura Derecha)

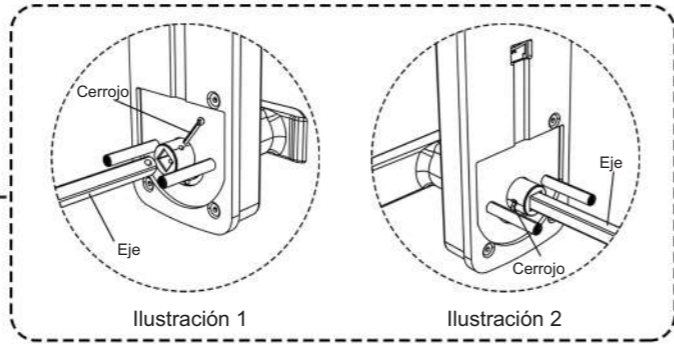

1. Retire el tornillo, con una llave exágonal inglesa, para cambiar el sentido de apertura derecha/izquierda
2. Coloque el Eje en el agujero del cerrojo. (Ilustración 1)
3. Después gire el cerrojo hacia abajo para que coincida.

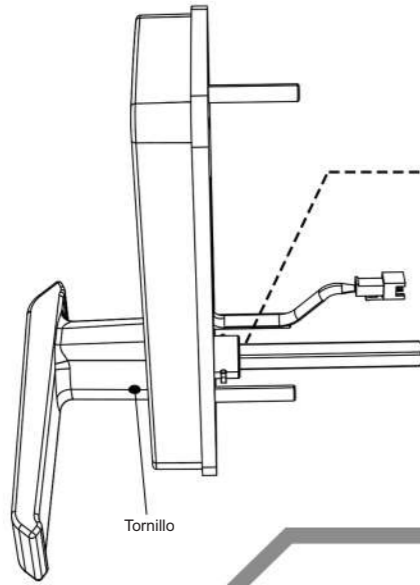
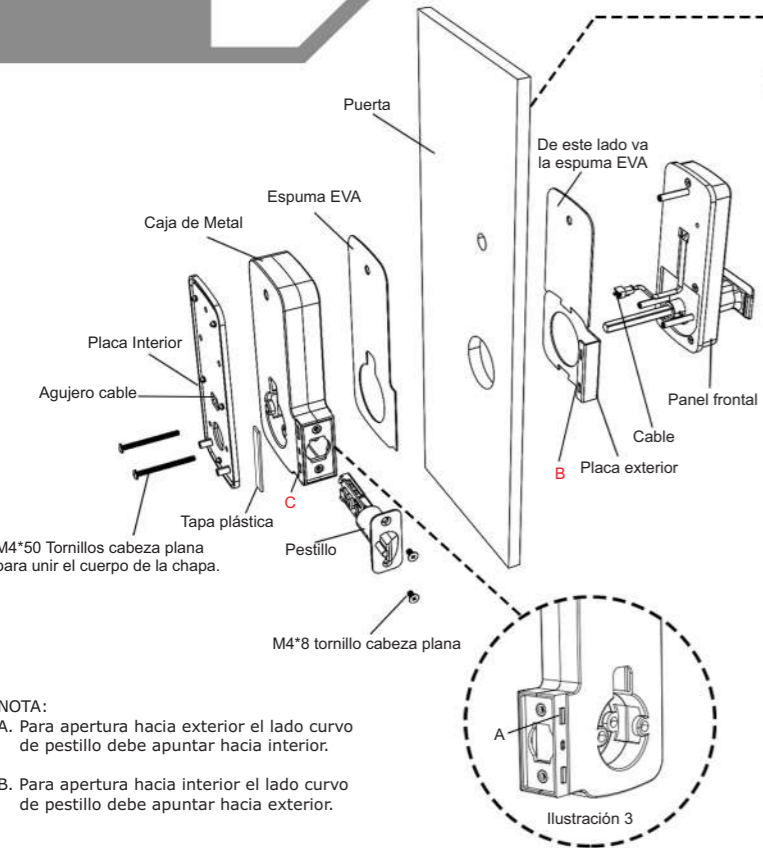

- NOTA:
- A. Para apertura hacia exterior el lado curvo de pestillo debe apuntar hacia interior.
 - B. Para apertura hacia interior el lado curvo de pestillo debe apuntar hacia exterior.

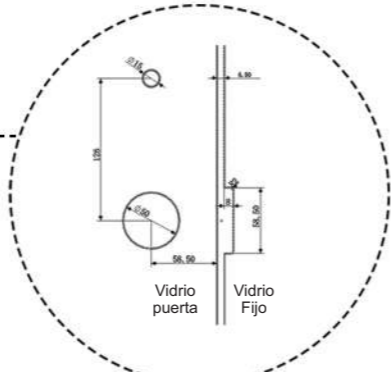

4. Realice las perforaciones al vidrio abatible y fijo, de acuerdo a la plantilla.
5. Pegue la espuma de EVA con el placa exterior y coloque en la parte exterior de la puerta. (Debe alinear las perforaciones de la puerta)
6. Coloque el pestillo en la caja de metal fijandolos con dos tornillos cabeza avellanada M4*8. (La imagen muestra la parte interior, la cámara del pestillo debe estar hacia afuera) si la apertura es hacia afuera, la cámara del pestillo debe estar hacia adentro.
7. Pegue la espuma EVA, con la caja de metal e instale por la parte interna de la puerta. (Debe alinear las perforaciones de la puerta)
8. Después coloque la tapa plástica, en la posición C de la caja de metal.
9. Instale la parte frontal del panel.
10. Pase el cable a través del agujero de la placa interior, después instale la placa interna y fije con dos tornillos cabeza plana M4*50.

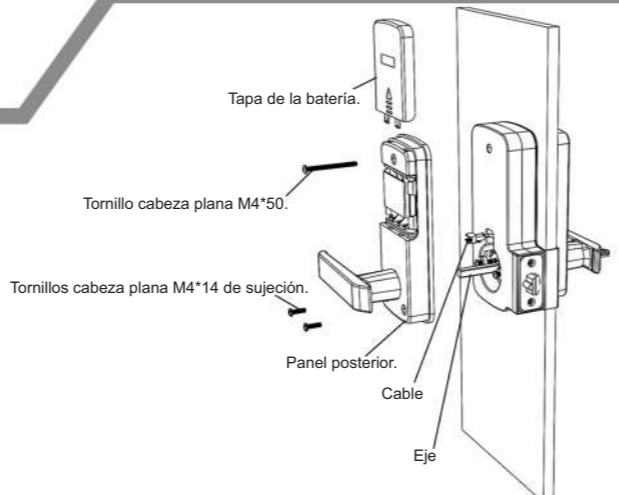
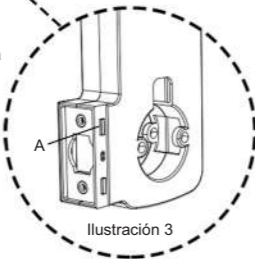

11. Conecte el cable del panel frontal con el cable del panel posterior
12. Debe insertar el eje en el agujero de la manija posterior.
13. Sujete el panel posterior, a través de todo el cuerpo, con el tornillo cabeza plana M4*50.
14. Coincida con la parte posterior de la chapa, y sujete con dos tornillos cabeza plana M4*14
15. Coloque cuatro pilas AA y cierre con la tapa.

3

1

INSTALACIÓN DE LA CONTRA A VIDRIO

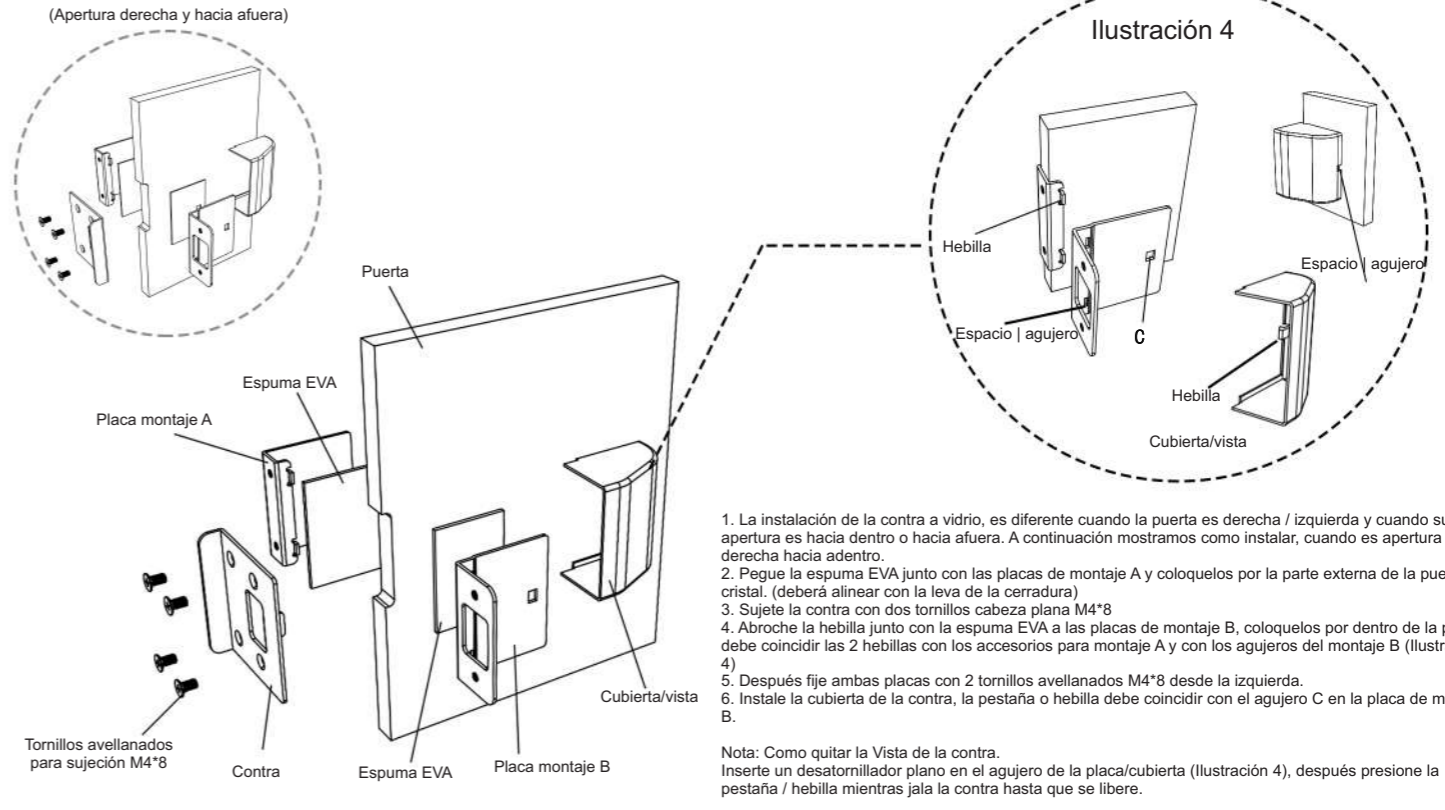

(Apertura derecha y hacia afuera)

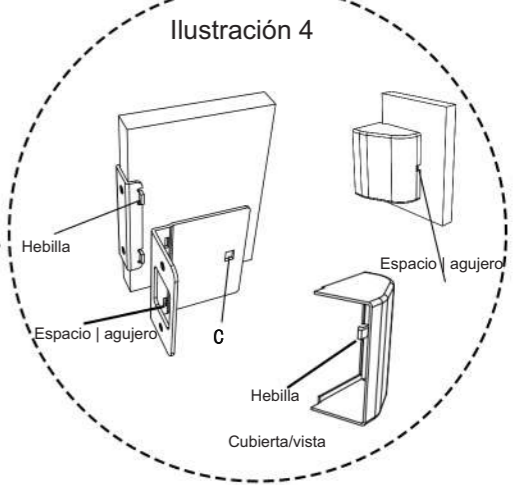

1. La instalación de la contra a vidrio, es diferente cuando la puerta es derecha / izquierda y cuando su apertura es hacia dentro o hacia afuera. A continuación mostramos como instalar, cuando es apertura derecha hacia adentro.
 2. Pegue la espuma EVA junto con las placas de montaje A y coloquelas por la parte externa de la puerta de cristal. (deberá alinear con la leva de la cerradura)
 3. Sujete la contra con dos tornillos cabeza plana M4*8
 4. Abroche la hebilla junto con la espuma EVA a las placas de montaje B, coloquelas por dentro de la puerta; debe coincidir las 2 hebillas con los accesorios para montaje A y con los agujeros del montaje B (Ilustración 4)
 5. Después fije ambas placas con 2 tornillos avellanados M4*8 desde la izquierda.
 6. Instale la cubierta de la contra, la pestaña o hebilla debe coincidir con el agujero C en la placa de montaje B.
- Nota: Como quitar la Vista de la contra.
Inserte un desatornillador plano en el agujero de la placa/cubierta (Ilustración 4), después presione la pestaña / hebilla mientras jala la contra hasta que se libere.

(Apertura hacia dentro y a la derecha)

INSTALACIÓN A MARCO.

1. Introducir la caja de la contra en el marco de la puerta.
2. Sobre poner, coincidiendo las aperturas, la vista de la contra a muro; asegurandolos con 4 pijas fijadoras ST3.5*20.

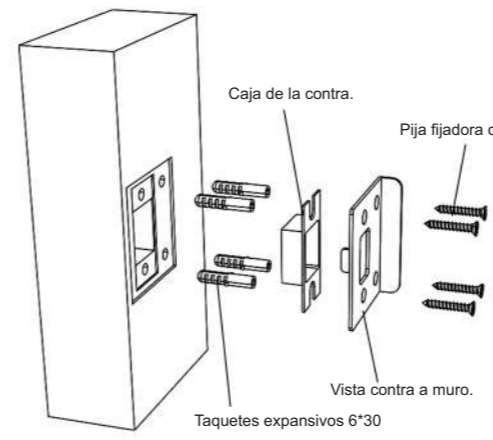
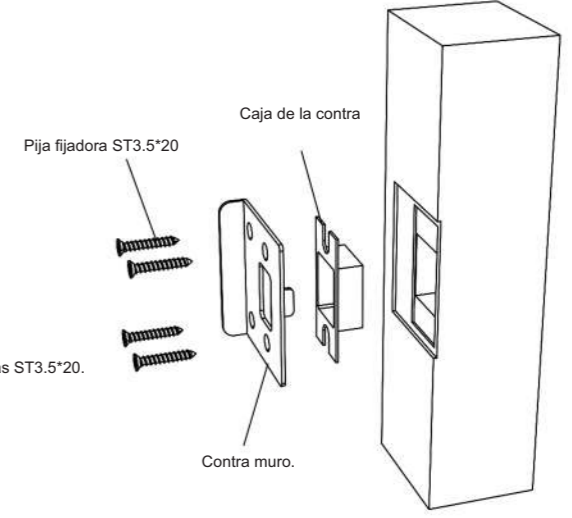

INSTALACIÓN A PARED.

1. Inserte cuatro taquetes de 6*30 en la pared.
2. Introducir la caja de la contra en el marco de la puerta.
3. Sobre poner, coincidiendo las aperturas, la vista de la contra a muro; asegurandolos con 4 pijas fijadoras ST3.5*20.

- NOTA:
- A. Contra A, se usa para apertura hacia afuera (Aplica a puerta derecha o izquierda)
 - B. Contra B, se usa para apertura hacia adentro (Aplica a puerta derecha o izquierda)

Instructivo de operación

- Chapa BRK 3551

Observaciones generales:

1. Límite de 99 huellas digitales. Números de identificación del 1 – 99
2. Límite de 99 piezas de tarjetas. Números de identificación del 1 – 99
3. Límite de 99 grupos. Número de identificación 1 – 99, incluye 1 código master y 98 usuarios.
4. Códigos: 4 – 14 dígitos.

Instrucciones:

CAMBIO DEL C DIGO MAESTRO:

- A. Digite el código de fábrica y presione a continuación: "*" + "0" + "#"
- B. Digite el nuevo código maestro y presione "#"
- C. Repita el código maestro y presione "#"

A ADIR UNA HUELLA DIGITAL:

- A. Digite el código maestro y presione "*" + "1" + "#"
- B. Digite un código identificador y presione "#"
- C. Colocar el dedo en el lector de huella

 Se pueden añadir las huellas digitales continuamente.

AGREGAR UN USUARIO DE C DIGO

- A. Ingrese el código maestro y presione "*" + "2" + "#"
- B. Ingrese el número de identificación, a continuación, presione "#"
- C. Ingrese el código de usuario y presione "#"
- D. Repita el código de usuario y presione "#"

 Se pueden añadir los usuarios de código continuamente.

A ADIR UN USUARIO DE TARJETA DE PROXIMIDAD.

- A. Ingrese el código maestro y presione "*" + "3" + "#"
- B. Ingrese el número de identificación, a continuación, presione "#"
- C. Cuando el número del teclado "123" se enciende, deslice la tarjeta.

 Se pueden añadir usuarios de tarjetas continuamente.

BORRAR USUARIOS DE HUELLA DIGITAL:

- A. Ingrese el código maestro y presione "*" + "4" + "#"
- B. Ingrese el número de identificación de la huella digital y presione "#"
- C. Repita el número de identificación de la huella digital y presione "#"

 Se pueden borrar huellas digitales continuamente.

BORRAR USUARIOS DE C DIGO.

- A. Ingrese el código maestro y presione "*" + "5" + "#"
- B. Ingrese el número de identificación del usuario de código y presione "#"
- C. Repita el número de identificación del usuario de código y presione "#"

 Se pueden borrar usuarios de código continuamente.

BORRAR USUARIOS DE TARJETA DE PROXIMIDAD (SIN LA TARJETA)

- A. Ingrese el código maestro y presione "*" + "6" + "#"
- B. Ingrese el número de identificación del usuario de código y presione "#"

- C. Repita el número de identificación del usuario de código y presione "#"

 Se pueden borrar usuarios de tarjetas de proximidad continuamente.

BORRAR USUARIOS DE TARJETA DE PROXIMIDAD (CON TARJETA)

- A. Ingrese el código maestro y presione "*" + "6" + "#"
- B. Presione "00" y "#"
- C. Presione nuevamente "00" y "#"
- D. Cuando el teclado "789" se ilumine, deslice la tarjeta.

 Se pueden borrar tarjetas de proximidad continuamente.

BORRAR TODOS USUARIOS DE HUELLA DIGITAL.

- A. Ingrese el código maestro y presione "*" + "7" + "#"
- B. Ingrese el código maestro nuevamente, y presione "#"
- C. Ingrese el código maestro para confirmar, y presione "#"

BORRAR TODOS LOS USUARIOS DE C DIGO.

- A. Ingrese el código maestro y presione "*" + "8" + "#"
- B. Ingrese el código maestro nuevamente, y presione "#"
- C. Ingrese el código maestro para confirmar, y presione "#"

BORRAR TODOS LOS USUARIOS DE TARJETA DE PROXIMIDAD.

- A. Ingrese el código maestro y presione "*" + "9" + "#"
- B. Ingrese el código maestro nuevamente, y presione "#"
- C. Ingrese el código maestro para confirmar, y presione "#"





SET THE PASSAGE MODE.

- A. Ingrese el código maestro y presione "*" + "#"
- B. Ingrese "159" y presione "#"

QUITAR EL "SET THE PASSAGE MODE."

- A. Ingrese cualquier código, tarjeta o huella digital correcta, y presione "#"

Otros.

1. **Batería baja:** El teclado se ilumina lo siguiente "147*0#" (en forma de "L")
 No se puede generar el "PASSAGE MODE", cuando esta la batería baja.
2. **Reiniciar:** deje presionado el botón de reinicio 3 segundos.
 El código maestro volverá a ser el "123456"
 Todos los usuarios de código, tarjeta y huella digital serán eliminados.
3. **Código falso:** puede presionar cualquier dígito ya sea antes y/o después del código válido, entre los números de dígitos 4-14.
 Por ejemplo, el código válido es "123456", usted puede presionar "XXXX123456XXXX" para ingresar (total de 16 dígitos).
 No agregue un código falso para ingresar el código maestro en la operación de las configuraciones.
4. Nota: si el número de identificación (ID): huella digital / contraseña / tarjeta, primero debemos eliminar el número de identificación correspondiente y agregarlo nuevamente cuando desee cambiarlo. Y el número de identificación no se puede agregar repetidamente.
5. Auto – bloqueo: cuando se ingresa el código de acceso de forma errónea 6 veces, la cerradura quedará cerrada durante 1 minuto.
6. Auto – cerrado: la cerradura se cerrará automáticamente a los 5 minutos.